

PRZEKRÓJ E-E
SKALA 1 : 5

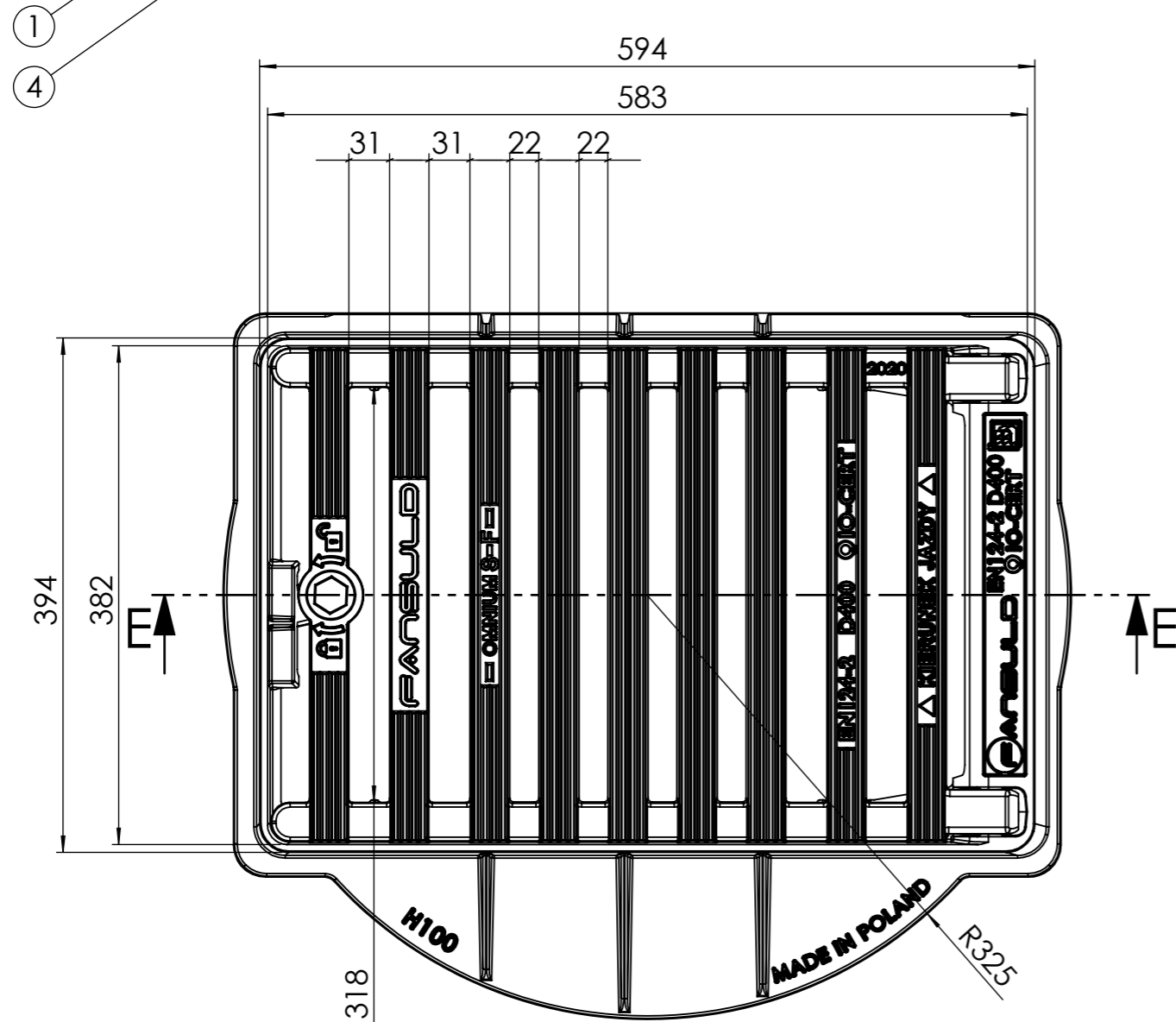

SZCZEGÓŁ A
SKALA 1 : 2

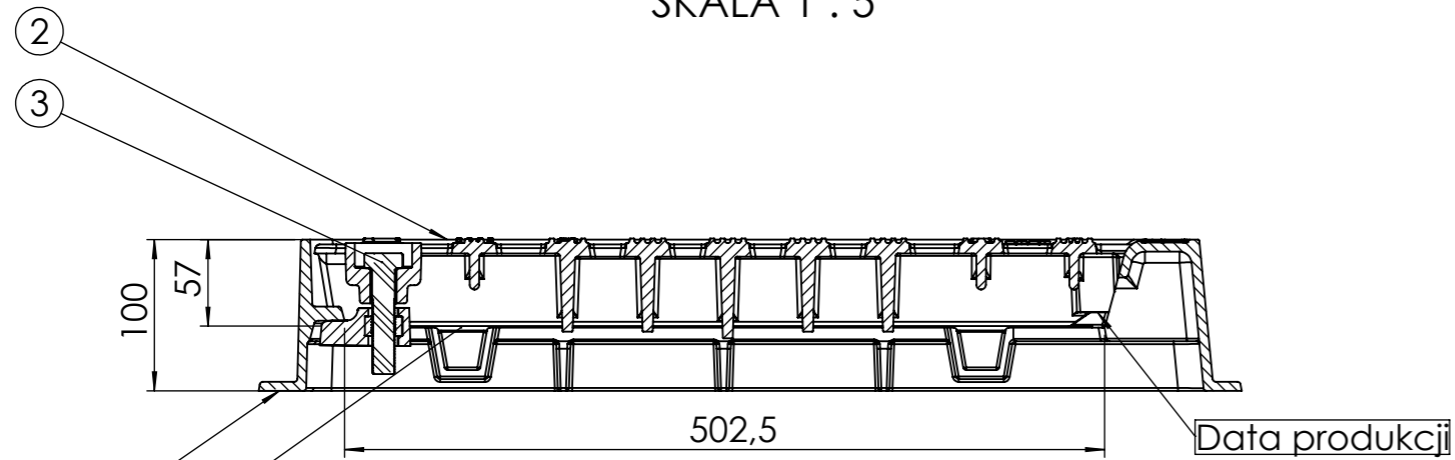
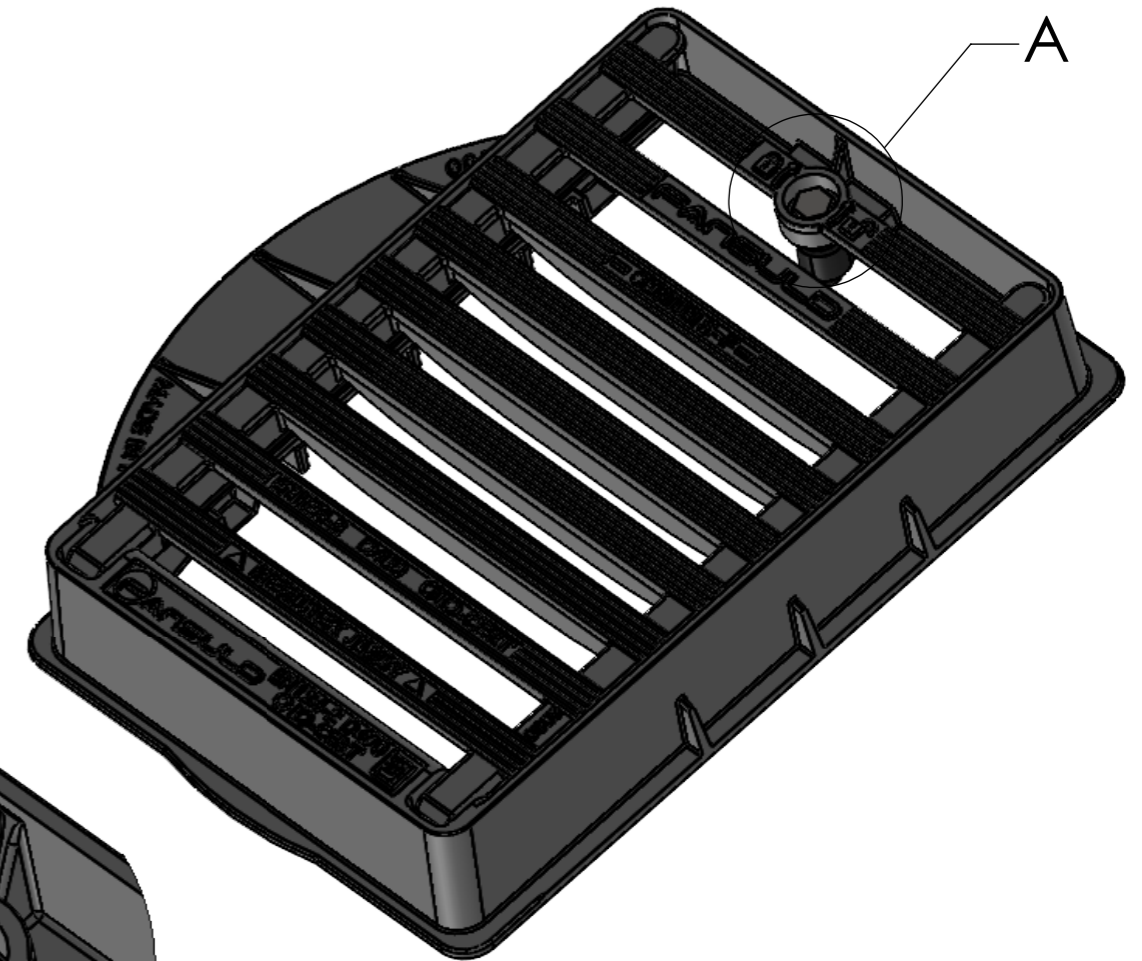
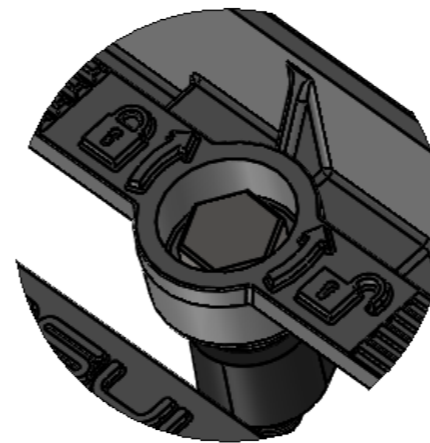

Uwagi:

1. Tolerancja odlewu DCTG 12 wg PN-ISO 8062;
2. Chropowatość powierzchni odlewu $Ra=50-100\mu m$;
3. Powierzchnia odpływu kraty $8,2 dm^2$, korpusu $16,2 dm^2$
4. Powierzchnia nośna korpusu- $78831 mm^2$
5. Masa min. korpusu- $16,5 kg$, kraty- $17 kg$

Nr	NAZWA CZĘŚCI	ILOŚĆ SZTUK	Nr RYSUNKU I/ LUB NORMY	MATERIAŁ	MASA [kg]
4.	TAŚMA GUMOWA 505x14x3-WPUSTY OMNIUM S-F	2	M.02.02.0077	EPDM	
3.	Rygiel QB ze śrubą M16x70 INOX	1	000-000230	EN-GJL200/INOX	
2.	Krata wpustu OMNIUM S-F D400/600x400/U-R, uchylno-ryglowana QB1	1	400-000467	EN-GJS-500-7	
1.	Korpus wpustu OMNIUM S-F H100/600x400/U-R/34KL uchylno-ryglowany QB1, 3/4 kołnierza L	1	000-000234	EN-GJS-500-7	
KONSTRUOWAŁ		DYMIŃSKI PAWEŁ	10-01-2023	Nr ARKUSZA: 1z1	RYSUNEK NR: 400-000470
KREŚLIŁ		DYMIŃSKI PAWEŁ	10-01-2023	NAZWA PLIKU:	
SPRAWDZIŁ		BEDNARCZYK RAFAŁ	10-01-2023	MASA [kg]:	
ZATWIERDZIŁ		POSTUŁA JANUSZ	10-01-2023	NAZWA WYROBU:	
PODZIAŁKA:		NAZWISKO I IMIĘ	PODPIS	DATA	FORMAT:
					Wpust OMNIUM S-F D400 H100/600x400/U-R/34KL/WT uchylno-ryglowany QB1 3/4 kołnierza L z wkładką
					A3

RYSUNEK ORAZ WSZYSTKIE INFORMACJE TECHNICZNE ZAWARTE NA RYSUNKU SĄ WŁASNOŚCIĄ ODLEWNI ŻELIWA FANSULD SP.J. KOPIOWANIE W CZĘŚCI BĄDŹ W CAŁOŚCI BEZ PISEMNEJ ZGODY ODLEWNI ŻELIWA FANSULD SP.J. JEST ZABRONIONE.

THE INFORMATION CONTAINED IN THIS DRAWING IS THE SOLE PROPERTY OF ODLEWNI ŻELIWA FANSULD SP.J. ANY REPRODUCTION IN PART OR AS A WHOLE WITHOUT THE WRITTEN PERMISSION OF ODLEWNI ŻELIWA FANSULD SP.J. IS PROHIBITED.

Odlewnia Żeliwa FANSULD Sp.J.
26-200 Końskie
Ul. Zielona 22
www.fansuld.pl

Nr zmiany	Treść zmiany	Wykonał	Data zmiany
001			