

# Zasuwa E3 do zgrzewania

## DN50 – DN200, PN10 | PN16



### Cechy konstrukcyjne

- Miękkouszczelniająca zasuwka klinowa, równoprzelotowa z króćcami PE do zgrzewania z rurami PE wg EN 12201-2
- W miękkouszczelniającej zasuwce odcinającej z kombinowanymi kielichami wciskowo-śrubowymi osadzone są fabrycznie dwa króćce PE do zgrzewania
- Szczelność króćców do zgrzewania gwarantowana jest przez dwie niezależne od siebie uszczelki oraz przez tuleje wzmacniające ze stali nierdzewnej w króćcach PE
- Zgrzewanie zasuwki z rurociągiem PE wykonuje się zgrzewarką doczołową lub zgrzewarką elektrooporową; po zgrzaniu obracanie zasuwki jest niedopuszczalne
- Jedna obudowa dla kilku średnic
- 100% przydatność do napędów elektromechanicznych
- Dzięki standardowej pokrywie możliwe jest proste wyposażenie we wskaźnik położenia lub napęd elektromechaniczny
- Wrzeczono ze stali nierdzewnej Duplex

**Wykonanie standardowe:** bez kółka ręcznego i obudowy

**Special versions:** na zapytanie

### Materiały i dane techniczne

#### 1 Króciec do zgrzewania PE

Standardowo PE 100 formowany wtryskowo

#### 4 Tuleja wzmacniająca

DN50 z POM,  
DN65 – DN200 ze stali nierdzewnej  
(patrz rysunek na odwrocie)

#### 2 Uszczelka kielichowa z elastomeru

#### 3 Uszczelka typu O-Ring z elastomeru

### Oferta uzupełniająca

**Odpowiadające wyposażenie:** patrz str. A1/2

Kółko ręczne:		Nr kat. 7800
Obudowy:	sztynna	Nr kat. 9000E2/E3
	teleskopowa	Nr kat. 9500E2/E3
Skrzynki uliczne:	sztynna	Nr kat. 1750
	teleskopowa	Nr kat. 2050, 2051K
Napęd elektromechaniczny:		Nr kat. 9920
Adapter pod napęd elektromechaniczny:		Nr kat. 8630E2/E3

Płyty podkładowe:	Nr kat. 3481, 3482
Ośłona czopa:	Nr kat. 2156, 2157, 2158
Przedłużacz wrzeciona:	Nr kat. 7820, 7820PL, 7822, 7824PL, 7825PL, 7826PL
Wskaźnik położenia:	Nr kat. 2170E2/E3
Stojak HAWAK:	Nr kat. 9894, 9895

Fabryka Armatury Hawle Spółka z o.o. ul.  
Piaskowa 9, 62-028 Koziegłowy  
tel.: 61 81 11 400 – fax: 61 81 11 413  
www.hawle.com/pl – info@hawle.pl

**Nr kat. 4050E3**

**Nr kat. 4051E3**



Nr kat.	MOP (PN)	Średnica nominalna/DN Ø rury									
		50	65	80	100	100	125	150	150	200	200
4050E3	16	63	75	90	110	125	140	160	180	200	225
4051E3	10										

#### Króćce PE do zgrzewania:

Nr kat. 4050E3 PN16 / SDR 11  
Nr kat. 4051E3 PN10 / SDR 17  
Nr kat. 4051E3 PN10 / SDR 17.6 (na zapytanie)

# Zasuwa E3 do zgrzewania

## DN50 – DN200, PN10 | PN16

Nr kat. 4050E3

Nr kat. 4051E3

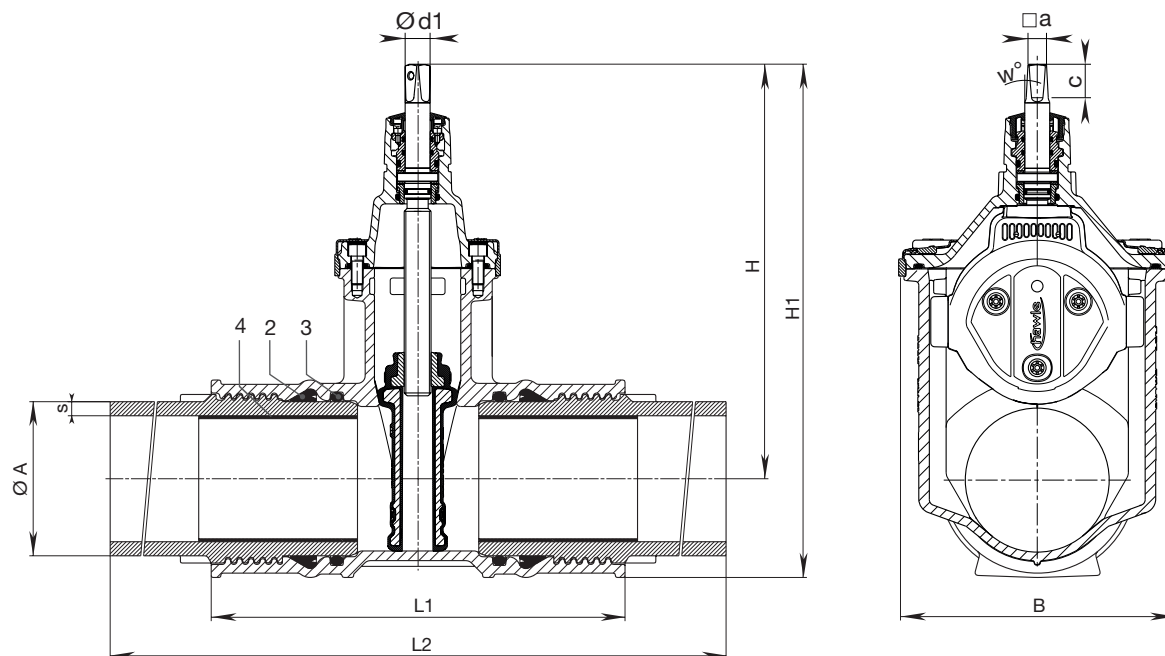

### Króćce PE do zgrzewania:

Nr kat. 4050E3 PN16 / SDR 11

Nr kat. 4051E3 PN10 / SDR 17

Nr kat. 4051E3 PN10 / SDR 17.6 (na zapytanie)

DN	ØA	Zasuwa z króćcami PE do zgrzewania							Wrzeciono				Masa, kg
		s (SDR 17)	s (SDR 11)	H	H1	L1	L2	B	□ a	c	w°	Ød1	
50	63	3,8	5,8	234	283	280	648	143	14,8	30	3°	20,5	11,0
65	75	4,5	6,8	305	361	295	657	180	17,3	35		24	17,0
80	90	5,4	8,2	313	377	310	668	180	17,3	35		24	19,0
100	110	6,6	10,0	343	419	340	710	213	19,3	38		24	26,0
100	125	7,4	11,4	343	428	395	761	213	19,3	38		24	30,5
125	140	8,3	12,7	421	513	390	756	285	19,3	38		26	31,5
150	160	9,5	14,6	433	536	430	796	285	19,3	38		26	50,0
150	180	10,7	16,4	433	548	458	814	285	19,3	38		26	57,5
200	200	11,9	18,2	541	679	514	900	357	24,3	48		30	88,0
200	225	13,4	20,5	541	679	514	900	357	24,3	48		30	90,0

Fabryka Armatury Hawle Spółka z o.o. ul.  
Piaskowa 9, 62-028 Koziegłowy  
tel.: 61 81 11 400 – fax: 61 81 11 413  
www.hawle.com/pl – info@hawle.pl